

Michael Eckert
Karosserietechnik e.K.
www.eckert-karosserietechnik.de

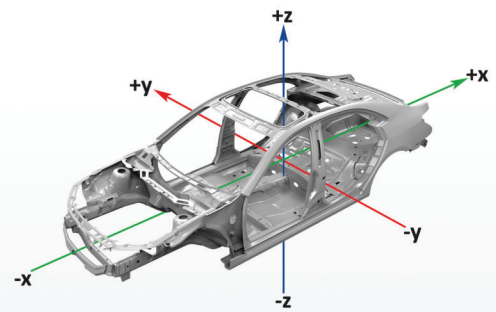

Kein Rechtwinkelsatz für Ihre Unfall-
reparatur verfügbar? **Kein Problem!**

Mit **CAMELEON**
dem neuen adaptiven Mess- und Richtsystem
von **CELETTE**



*Die praktische
Vor-Ort-Schulung
in Ihrem Betrieb*

Im Rahmen einer Reparaturbegleitung.
Die praktische CELETTE-Schulung vor Ort.
Am verunfallten Fahrzeug.

Innovativ - Nachhaltig - Kostenwirksam

Info anfordern unter info@eckert-karosserietechnik.de

Michael Eckert Karosserietechnik e.K.
Pfaffenkopfstraße 36 | 66125 Saarbrücken
Telefon: 06897 - 778 08 84 | Fax: 06897 - 778 08 86 | Mobil: 0172 - 9 541 545
www.eckert-karosserietechnik.de | info@eckert-karosserietechnik.de

BERATUNG - TRAINING - VERKAUF - BENCH-CALIBRATION